

## Concurs d'idees LA PLAZA a CONSTRUMAT 2025

### 1.ANTECEDENTS

CONSTRUMAT ha de ser reflex del nou escenari tecnològic, socioeconòmic, legislatiu, industrial i professional d'un col·lectiu sectorial constructiu, divers i plural, així com dels nous models d'abordar l'habitat i l'urbanisme, dels nous materials i metodologies constructives que conviden a un nou exercici professional. CONSTRUMAT vol actuar com a plataforma de networking, promotor de connexions entre diferents agents, recursos i solucions

Aquesta convocatòria se suma a altres iniciatives empreses per CONSTRUMAT per donar suport no només al propi Sector de la construcció, sinó a joves professionals del disseny i persegueix produir un acostament a les escoles i arquitectes nounats, fomentant la participació dels joves arquitectes en l'estructura col·legial. Aquest col·lectiu és cridat a acudir a representar les noves maneres de concebre i ordenar l'espai habitacional, de manera recurrent en Congressos i Fires.

WORLD WOOD FUTURE és membre del comitè organitzador de CONSTRUMAT i ha vingut participant en els últims dos certàmens mitjançant el muntatge de la casa MÒDUL HABITAT MEDITARRANI.

Dins del programa d'esdeveniments sectorials, CONSTRUMAT es torna a significar com una de les cites més importants per als professionals del sector de la construcció. CONSTRUMAT va assolir el 2024 més de 21.000 visitants professionals en els seus més de 10.000 m<sup>2</sup> i mostra l'últim en construcció: sostenible, digitalització, industrialització, etc.

EI MÒDUL HABITAT MEDITERRANI es va convertir en les edicions de CONSTRUMAT 2023 i 2024 en un lloc de la visita de professionals, visitants i mitjans de comunicació, un espai on els arquitectes i dissenyadors van poder veure, parlar, tocar, descansar i treballar durant els Salons; un espai de treball obert amb acabats de mobiliari i decoració acollidors realitzat gràcies al patrocini de 19 empreses, d'àmbit nacional i internacional que van veure en aquesta construcció el millor showroom per als seus productes i solucions.

### 2.OBJECTE DEL CONCURS

Es convoca un **concurs d'idees**, patrocinat per CONSTRUMAT i gestionat per WORLD WOOD FUTURE, per seleccionar, mitjançant un procés participatiu, una proposta de disseny complet (estructural i interiorisme) que doti l'espai PLAÇA VIP-LOUNGE de la millor imatge i les condicions òptimes per acollir el públic de CONSTRUMAT 2025.

L'espai per idear aspira a ser la imatge del sector de la construcció sostenible, eficient, saludable i bella mitjançant una proposta de qualitat i funcionalitat.

Es preveu també que permeti visibilitzar **els productes i les solucions de les empreses patrocinadores** i, alhora, es transformi en un espai de descans i de treball per als visitants vip en la seva visita al Saló CONSTRUMAT 25.

Es preveu que l'espai a idear permeti exposar de forma tant estructural o funcional, com audiovisual o documental, els productes (solucions, exemples, dissenys, publicacions) de les patrocinadores del propi espai, així com la millor arquitectura del moment. L'abast del projecte haurà d'abastar el disseny i la definició material completa d'aquest espai, fins i tot mobiliari i instal.lacions.

El disseny de l'espai haurà d'estar compost d'elements desmuntables i de fàcil muntatge, desmuntatge, transport i emmagatzematge anterior i posterior al Saló. Es valorarà la senzillesa d'execució, així com l'economia en mà d'obra, maquinària, temps i materials durant el muntatge i desmuntatge.

### 3.EMPLAÇAMENT

L'espai PLAÇA VIP-LOUNGE ocuparà, un cop muntat al Pavelló, una SUPERFÍCIE màxima de 192 m<sup>2</sup> (= 8 x 24 m), i un volum variable adaptat a l'alçada del Pavelló on s'instal·larà: 08x24 m (vegeu plànol a continuació)

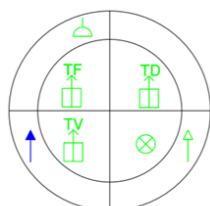
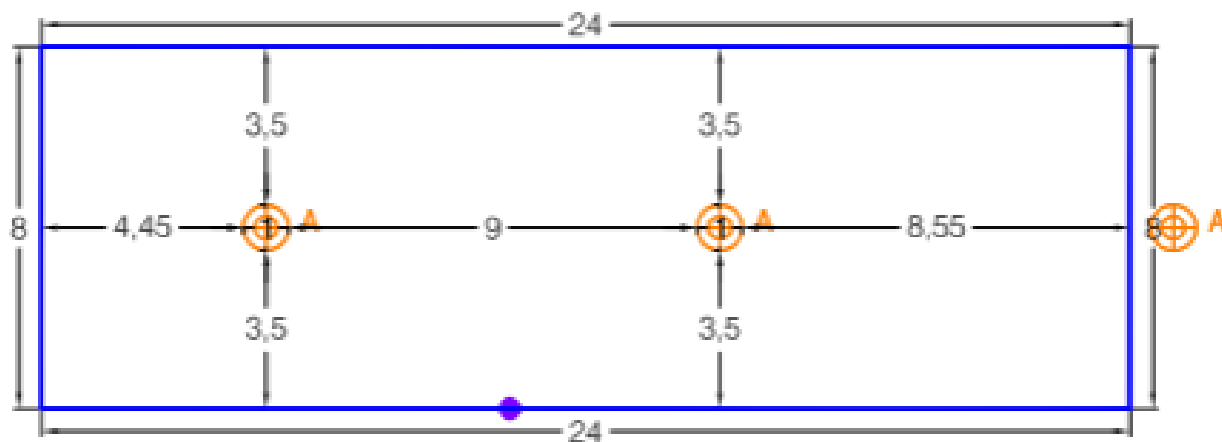

SERVICIOS EXISTENTES BOLA-ROQUETA	
	Punto de conexión telefónica
	Punto de conexión de electricidad
	Punto de conexión de datos
	Conexión red de agua
	Punto de desajuste
	Toma de aire comprimido
	Punto de conexión TV/FM

L'espai cedit per la fira tindrà els metres quadrats i la geometria que s'indiquen a dalt, però podria variar la ubicació d'aquest espai al recinte, per la qual cosa el disseny proposat haurà de preveure certa flexibilitat.

Seria molt convenient que el disseny prevegi un emplaçament tant en un recinte tancat, com serà el seu destí inicial en CONSTRUMAT 25, com a la intempèrie, en el supòsit que es reutilitzi, adaptant-lo en un altre certamen o espai expositiu; en aquest cas, s'haurà de poder adaptar a tenir tant un accés principal com que aquests puguin ser dos, tres o fins i tot els quatre laterals, generar un recorregut interior, etc.

S'ha d'entendre que la proposta pugui ser objecte de canvis d'emplaçament, i per tant ha de resoldre la funció del muntatge i desmuntatge en un SOL DIA o en un DIA I MIG, així com permetre els possibles trasllats amb facilitat.

Es valorarà la versatilitat, la facilitat de muntatge i desmuntatge de la proposta per poder adaptar-se a altres emplaçaments.

Per a això, és imprescindible tenir en compte en el disseny de l'exercici les característiques tècniques en relació amb les dimensions i pes màxim que pot es pot transportar en vehicles homologats no especials.

La proposta ha de resoldre bé la seva versatilitat respecte a diferents llocs on ubicar-se.

Les propostes no hauran d'afectar els elements comuns de la Fira (façanes envidrades, escales i accessos), als elements estructurals (forjats) així com a la resta de les instal·lacions d'il·luminació o seguretat del Pavelló, que admet un pes màxim permès de 5.000 kg/m<sup>2</sup>. (consultar plànols d'ubicació)

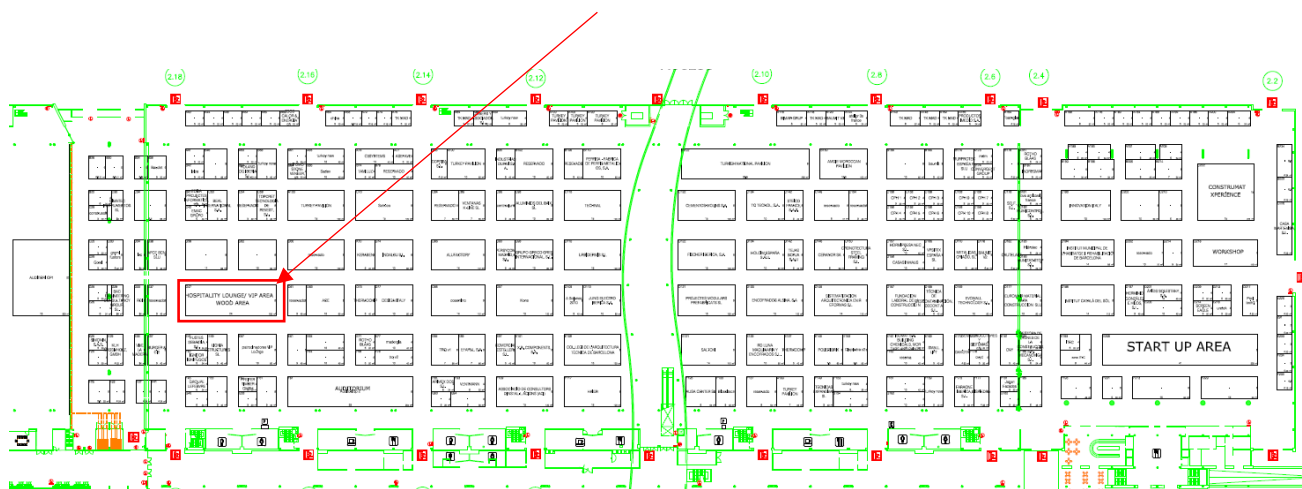

No es consolidarà cap volum ja edificat anteriorment per a altres certàmens o concursos.

## 4. PROPOSTA FUNCIONAL

Les condicions específiques de l' STAND PLAÇA VIP-LOUNGE condicionen el seu disseny.

Es busca un sistema MODULAR que s' adapti a diferents programes de necessitats o esdeveniments i per tant a diverses superfícies, volums i entorns.

Encara que sigui un espai d' accés exclusiu amb control, ha de ser visible des de l' exterior, amb separacions o amb murs baixos, no una sala tancada. Fins i tot es pot idear un passadís o avinguda interior perquè qualsevol visitant no pugui travessar l'espai

L'espai haurà de comptar amb aquestes zones o subespais:

### 4.1 Sala de ponents

**4.1.1 Accés Exclusiu:** Espai reservat només per als ponents del congrés, garantint un entorn de concentració i preparació.

**4.1.2 Funcionalitat:** Destinat a la preparació de presentacions, on els ponents podran reunir-se amb la secretaria tècnica i l' equip d' audiovisuals.

**4.1.3 Capacitat:** Per a 30 persones.

**4.1.4 Mobiliari Tècnic:**

**4.1.5** 2 taules llargues equipades amb 4 cadires cadascuna i preses de corrent per a l' equip audiovisual.

**4.1.6** Taules amb cadires per a la preparació de taules rodones i ponències, per a aproximadament 30 persones.

**4.1.7 Recepció:** Taulell d' accés amb tamborets alts per a la secretaria tècnica, armari amb clau i connexions elèctriques.

**4.1.8 Connectivitat:** Tomacorrents distribuïdes al llarg de les taules per connectar ordinadors.

**4.1.9 Separació i Accés:** Separat de la resta de la zona VIP, amb accés diferenciat; el bar podrà ser compartit amb la zona Chill Out Area/VIP.

### 4.2. Zona Chill Out/VIP

**4.2.1 Descripció:** Espai de descans i trobada per als visitants més representatius, decorat amb taules i llocs de descans, juntament amb plantes i àrees de relaxació.

**4.2.2 Accés:** Taulell d' accés controlat.

**4.2.3 Capacitat:** Per a 30-40 persones.

**4.2.4 Mobiliari:** Taules i cadires suficients per a 100-120 persones.

**4.2.5 Connectivitat:** Tomacorrents per facilitar l' ús de dispositius electrònics.

**4.2.6 Zones per a Sponsors:** 2 zones separades per a patrocinadors, que poden ser pèrgoles o espais a diferents alçades, permetent un control d' accés.

### 4.3. Bar

**4.3.1 Descripció:**

**4.3.1.1.** Espai de càterring que oferirà de manera gratuïta begudes fredes i calentes, així com snacks.

- 4.3.1.2.** Haurà d' incloure una petita àrea de preparació amb taula de tall i zona de degustació.
- 4.3.1.3.** Així mateix espai mínim d'emmagatzematge per a les begudes refrigerades, incloent petita nevera/congelador.
- 4.3.1.4.** Eliminació de residus: Cal preveure espai per a l' eliminació dels residus generats en la degustació.
- 4.3.2. Instal·lacions:** Ha de contemplar una zona de càtering, que inclogui una petita barra, espai mínim d'emmagatzematge, incloent-hi una nevera i preses de corrent per a cafeteres.
- 4.3.3.** Capacitat: Per a 30-40 persones.
- 4.4. Àrea de negoci**
  - 4.4.1. Descripció:** Espai separat delimitat amb cadenes.
  - 4.4.2. Capacitat:** Dissenyat per a 20-25 persones (PAX).
  - 4.4.3. Funcionalitat:** Com a sala de protocol.
  - 4.4.4. Equipament:** Possibilitat d' instal·lar un photocall i taula central per a la signatura del llibre d' honor.
  - 4.4.5. Ús:** Recepció de delegacions i representants de governs i institucions.
  - 4.4.6. Integració:** Dins de la zona VIP amb control d' accés.

*Branding:* El disseny ha d'incloure llocs i superfícies per col·locar el branding de patrocinadors. Es buscarà crear elements vinilables i visibles des de lluny.

L'espai haurà de donar cabuda a persones de peu i assegudes, permetre l'atenció del visitant i la presentació de catàlegs, publicacions, cartells o/o projeccions.

La il·luminació general del recinte s'ha d'assumir com a condicionant, especialment en el cas d'utilitzar projeccions. Es valorarà que els projectes estudiïn i defineixin un sistema d'enllumenat que pugui coexistir amb la il·luminació general.

Ha d'assegurar l'accessibilitat per a persones amb mobilitat reduïda.

Instal·lacions: es preveu que la(s) peça(s) puguin estar connectades a instal·lacions bàsiques pròpies del Pavelló, com el subministrament elèctric o l'accés wi-fi, i el seu cablejat.

El concepte d'arquitectura efímera no s'ha d'entendre associat a la durabilitat dels materials emprats en la construcció, sinó més aviat a la temporalitat de l'ús i forma requerits, de tal manera que el sistema arquitectònic dissenyat tingui la capacitat de ser desmuntat, traslladat i transformat pels usuaris per adaptar-lo a nous usos i formes en el futur.

## 5.PRESSUPOST

El pressupost orientatiu màxim, amb preus de mercat, per a l'execució del conjunt de l' STAND PALZA VIP-LOUNGE, inclòs el disseny, la certificació, el transport i el muntatge i desmuntatge complet, no haurà de superar els 90.000 €, IVA inclòs.

Es podrà utilitzar el catàleg de les empreses patrocinadores del conjunt de l' STAND PALZA VIP-LOUNGE (aquest grup s'està constituint actualment)

L'objecte d'aquest concurs d'idees no és el disseny de mobiliari ni elements d'il·luminació, sinó el concepte formal, estructural i d'interiorisme de l'anomenat STAND PALZA VIP-LOUNGE

## **6. PARTICIPANTS**

Podran participar en aquest concurs indistintament, alumnes matriculats en el curs 2024-2025 en Grau d'arquitectura, arquitectura tècnica, interiorisme, màsters relacionats amb ells o de la Formació Professional de grau superior; en tots aquests casos, hauran d'acreditat aquesta condició amb el justificant de la matrícula en el moment de la inscripció en aquest concurs

També podran concursar professionals d'aquelles especialitats d'acord amb la missió d'aquest Concurs que es troben ja adscrits a un Col·legi Professional amb menys de 2 anys de col·legiació, o que s'hagin graduat en un curs no anterior al de 2022-2023

La participació pot ser a títol individual o formant equip amb altres. Es valorarà la interdisciplinarietat i el treball en equip multidisciplinari.

En cas de participar en equip, aquest haurà d'estar disposat per un màxim de 8 persones integrants, i haurà de nomenar una d'elles com a representant.

Totes les persones que formin part de l'equip han de complir totes les condicions expressades més amunt, aportant les dades i documentació de totes elles en el moment de la inscripció.

Si algun dels membres de l'equip no compleix amb les condicions requerides s'anul·larà la participació d'aquest equip sencer.

Això no priva que els participants, individuals o per equips, puguin sol·licitar orientació d'altres persones o professionals experts/es qualificats/des; en aquest cas, hauran de fer constar aquesta mentoria, però no aquesta persona experta no podrà beneficiar-se dels premis que preveu aquest concurs.

## **7. PREMIS**

PREMI ÚNIC de 2.000 € i exhibició del seu cartell de projecte, diploma acreditatiu de la seva condició de guanyador del concurs i presència en l'acte de lliurament de premis.

Els restants projectes seleccionats gaudiran d'exhibició del seu cartell, diploma acreditatiu de la seva condició de finalistes i menció i presència en l'acte de lliurament de premis.

## **8. JURAT**

La resolució del concurs es realitzarà en dues fases:

- Fase 1. Presentació de candidatures i selecció d'un màxim de 10 projectes per part de l'equip tècnic de WWF.
- Fase 2. Selecció del projecte premiat i dels considerats finalistes per votació del Jurat. En aquesta 2a fase, cada integrant del Jurat valorarà segons el seu criteri cada projecte finalista basant-se en criteris objectivables (vegeu apartat 9. d'aquestes bases)

El concurs es resoldrà amb el resultat de la votació.

Aquest procés es realitzarà en el període d'exposició dels treballs i es controlarà i validarà per la direcció tècnica de WWF qui no participarà en aquesta fase 2

El jurat estarà compost per:

- Presidència de CONSTRUMAT
- La Direcció del Saló CONSTRUMAT
- La Direcció Tècnica del Pavelló
- Un mínim 4 i un màxim de 6 persones integrants del Consell de Construmat
- 6 persones representants de l' staff d' empreses patrocinadores de l' STAND PALZA VIP-LOUNGE
- Un arquitecte especialitzat en Càlcul Estructural.

## 9.CRITERIS D' ADJUDICACIÓ

El Jurat decidirà el projecte guanyador atorgant les següents puntuacions a cadascun:

- 9.1. La claredat conceptual i la singularitat de la idea plantejada = 10 punts
- 9.2. La coherència entre la idea i la seva materialització = 15 punts
- 9.3. La flexibilitat i adaptabilitat de la proposta a diferents ubicacions = 15 punts
- 9.4. L'adequació del projecte als materials saludables, sostenibles i eficients = 10 punts
- 9.5. Els seus aspectes logístics i constructius: transport, estocatge, muntatge i desmuntatge = 15 punts
- 9.6. La reflexió plantejada sobre l' espai en general = 10 punts
- 9.7. L'especificitat i concreció de la proposta per al saló CONSTRUMAT 25 = 10 punts
- 9.8. La viabilitat econòmica de la proposta segons pressupost límit fixat = 15 punts

En cas d'empat entre equips o projectes, la presidència del Jurat podrà exercir el seu vot de qualitat per desempatar i decidir el guanyador.

## 10.DOCUMENTACIÓ A PRESENTAR

- A. **INSCRIPCIÓ** del o dels/les candidats/es mitjançant formulari d'inscripció, <https://www.construmat.com/ca/joves-talents/>, adjuntant documentació acreditativa sobre el perfil dels seus integrants.
- B. **ACCEPTACIÓ** de les candidatures: s'enviarà notificació d'acceptació a les persones representants de cada candidatura, tant acceptada com rebutjada.
- C. Per a la **FASE 1**: per a tots els equips inscrits en temps i forma i acceptats.
  - a. En aquesta FASE, els equips hauran d'enviar un arxiu digital PDF en format din A4 comprimit .rar o .zip a través de la plataforma oferta per a això. Tota la documentació tant gràfica com escrita estarà inclosa en arxius .pdf d' un màxim de 20Mb per arxiu.
  - b. Aquesta documentació estarà composta per les carpetes següents:
    - i. **CARPETA 1: DOCUMENTACIÓ ESCRITA**: Descripció de la solució aportada. Justificació dels aspectes funcionals, formals, constructius i tècnics.

- ii. **Carpeta 2: DOCUMENTACIÓ GRÀFICA:** Dibuixos a escala, encara que la tècnica de representació és lliure. S' inclouran tots els plànols necessaris a judici del projectista per a l'adequada definició de la proposta, incloent aquells que descriguin la seva relació amb un suposat entorn immediat. Infografies, perspectives o qualsevol altra forma d'expressió gràfica.
  - iii. **Carpeta 3: ALTRA DOCUMENTACIÓ:** No s'admeten maquetes. S'admeten fotos o renders.
- c. Opcionalment, els projectes que siguin requerits hauran d'aportar telemàticament la documentació complementària que els sigui demandada per l'organització del concurs i en el format i en el termini que se'ls demani.
  - d. Els projectes no seleccionats com a finalistes seran informats telemàticament d'aquesta situació a través del seu representant.
- D. **Per a la FASE 2:** per als 10 equips que hagi estat preseleccionats com a finalistes.
- a. En aquesta FASE, els equips finalistes hauran d'enviar o entregar a FIRA DE BARCELONA (Carrer Mèxic - esqu. Gran Via- Fira Montjuic a l'atenció d'Anna Nosàs. BU Industrials) tota la informació de la seva proposta seleccionada, representada en un màxim de DOS panells físics en format DIN-A1 vertical.
  - b. Atès que el concurs no és anònim aquests panells inclouran també el títol del projecte i els noms dels autors de la proposta.
  - c. La decisió del Jurat serà comunicada telemàticament a cada representant dels 10 projectes finalistes, segons el calendari previst

## 11.CALENDARI

- Data de publicació BASES CONCURS: 4 novembre 2024
- Consultes preliminars: des del 5 al 31 de novembre 2024
- Data límit per a inscripcions: 1 desembre 2024
- Confirmació de candidatures vàlides: 6 desembre 2024
- Data límit de presentació dels treballs FASE 1: 24 de gener 2025
- Data límit per a requeriments (opcionalment): 7 de febrer 2025
- Notificació dels 10 projectes finalistes: 17 de febrer 2025
- Publicació i decisió del Jurat: 21 de febrer 2025
- A partir d'aquesta data, la o les persones responsables del projecte guanyador hauran d'estar disponibles per reunir-se amb WWF i amb les empreses patrocinadores del projecte per resoldre dubtes.
- Lliurament de premi i reconeixements: presencialment, durant un dels dies del Saló CONSTRUMAT 2025 (a concretar)

## PROPIETAT INTEL·LECTUAL

La presentació del concurs implica la total acceptació d'aquestes bases, així com de la resolució inapel·lable del jurat.

Els treballs romandran com a propietat intel·lectual dels seus autors (Llei de Propietat Intel·lectual).



Els drets de reproducció i explotació dels treballs premiats, tant virtuals com en suport paper, es consideraran com a propietat de les entitats convocants: WWF i CONSTRUMAT, que podran modificar el projecte guanyador per adaptar-lo a les exigències de fabricació, muntatge o exhibició.

En tots els casos, WWF i CONSTRUMAT hauran d'indicar l'autoria del projecte realitzat i exhibit.

El plantejament del concurs no és anònim per la qual cosa les dades personals hauran de figurar en la documentació presentada.